

Die Montage der HSW-Anlage Reihe 700 Junior ist einfach, wenn die jeweilige Öffnung entsprechend vorbereitet und ausgeglichen wurde.

1 Abstände

1.1 Senkrechte Abstände (Luft):

- Laufschiene zu Glas: 23mm
- Glas zu Boden: 7mm

1.2 Waagrechte Abstände (Luft):

- Wand zu Glas: 5mm
- Pendelendflügel zu erstem Schiebeflügel: 5mm
- Schiebeflügel zu Schiebeflügel: 4mm

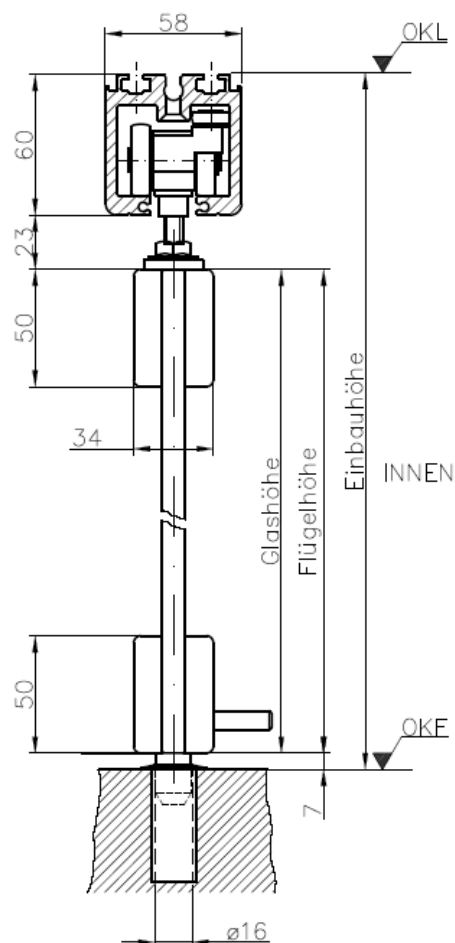

2 Montage der Laufschiene (Art. No. 8-700) und der Parktasche (Art. No. 8-710 oder 8-711)

Es ist überaus wichtig, dass die Führungsschiene und die Parktasche exakt wage- und lotrecht montiert werden.

Die obere Stahlkonstruktion muss für das Gewicht der Flügel und die Kräfte, die bei der Betätigung der Anlage wirken, ausgelegt sein.

Die Parktasche muss an die speziellen örtlichen Gegebenheiten angepasst werden, bevor mit der Montage begonnen wird. Achsabstand= Flügelbreite – (2 x 27,5 mm).

Bei der Planung der oberen Stahlkonstruktion muss außerdem das zusätzliche Gewicht berücksichtigt werden, das an der Parktasche anliegt, wenn sich alle Flügel in Parkposition befinden.

Nachdem die oberen Punkte geprüft wurden, beginnt die Montage der Parktasche(n) mit M6 Senkkopfschrauben – für die Montage der Führungsschiene werden die gleichen Schrauben verwendet.

Der Abstand zwischen den Bohrungen sollte ca. 25 cm betragen; die entsprechenden Bohrungen in der Laufschiene wurden bereits vorab vorgenommen.

Bei der Montage von parallelen Parktaschen (Art. No. 8-711) muss der Abstand zwischen Wand und Achse des Parkarmes mindestens 80mm betragen, damit die Schiebeflügel in die Parktasche hinein bzw. aus der Parktasche heraus gefahren werden können!

Nach der Montage der Parktasche(n) sollte die Laufschiene ausgehend vom T-Abzweig der Parktasche bis hin zur gegenüber liegenden Seite montiert werden.

Desweiteren sollte ein Einfahrstück (≈ 300-800 mm Länge) vorbereitet werden, das zwischen Parktasche und Laufschiene eingesetzt werden muss; dieses Laufschienestück muss jederzeit einzeln herausgeschraubt werden können, um die Schiebeflügel zu Montage- bzw.

Wartungszwecken aus der Anlage heraus bzw. in die Anlage hinein zu schieben.

3 Montage der Pendeltüren (Art. No. 8-723, 8-724)

Nach der Montage der Führungsschiene und der Parktasche, wird der Pendelflügel montiert. Bolzenträger (Art. No. 8-715) an die korrekte Position in der Schiene der Parktasche setzen, drehen und fixieren; anschließend Sicherungsschraube festziehen.

Danach montieren Sie das Bodenlager (Art. No. 8-634 oder 8-740) oder den Bodentürschließer in den Boden.

Befestigen Sie die Türbeschläge auf dem Glas und bringen Sie den Pendelflügel an seine Position.

4 Montage der Schiebeflügel (Art. No. 8-725)

Alle Beschläge sollten am Glas montiert werden, bevor die Schiebeflügel eingehängt werden (ohne Deckblenden).

Bringen Sie die Beschläge mit Hilfe eines Anschlagwinkels in die exakte Position; die Blenden der Beschläge sollten mit den Glaskanten bündig sein.

Es wird empfohlen, die Beschläge mit Hilfe von UHU touch glue (oder ähnlichem) auf das Glas zu kleben, wenn die Größe der Flügel 800 x 2400mm übersteigt. Dieses Vorgehen ist ein Muss! Jeder Schiebeflügel verfügt über 2 obere Eckbeschläge mit Rollen (Art. No. 8-730) und 2 untere Eckbeschläge (Art. No. 8-731, 8-732 oder 8-733).

Wenn der Flügel bereit zur Montage ist, müssen die Rollen (Art. No. 8-730) in die obere Laufschiene eingeführt werden; dies muss entweder über die Parktasche oder über die Gegenseite erfolgen, nachdem das Einfahrstück (vgl. Punkt 2.) entfernt wurde; die Keilsicherungsscheibe muss unter der Mutter angebracht werden.

Bitte beachten Sie, dass der JUNIOR Laufwagen über zwei horizontale Führungsrollen verfügt – diese horizontalen Rollen sollten auf der jeweiligen Seite der Laufschiene montiert werden um den Flügel in die gewünschte Position zu bringen. Für die korrekte Montage, beachten Sie bitte die folgende Zeichnung, die die Lage der Führungsrollen zeigt, die in den verschiedenen Parksituationen erforderlich ist.

5 Ausrichtung

Die Ausrichtung der Flügelabstände wird vorgenommen, nachdem alle Flügel montiert wurden; dies geschieht mit Hilfe der Feststellschrauben von Art. No. 8-730.

Verschieben des Rollenabstandes:

Lösen Sie die Sicherheitsklemmschraube (an der Vorderseite des Beschlages) und justieren Sie den Rollenabstand mit Hilfe der Ausrichtungsschraube auf der Rückseite von Art. No. 8-730 (Glaskantenseite).

Wenn die senkrechte Ausrichtung erfolgt ist, vergessen Sie nicht, die Sicherheitsklemmschraube wieder anzuziehen.

Bitte beachten Sie: Die senkrechte Ausrichtung kann nur erfolgen, wenn die Flügel in Parkposition stehen!

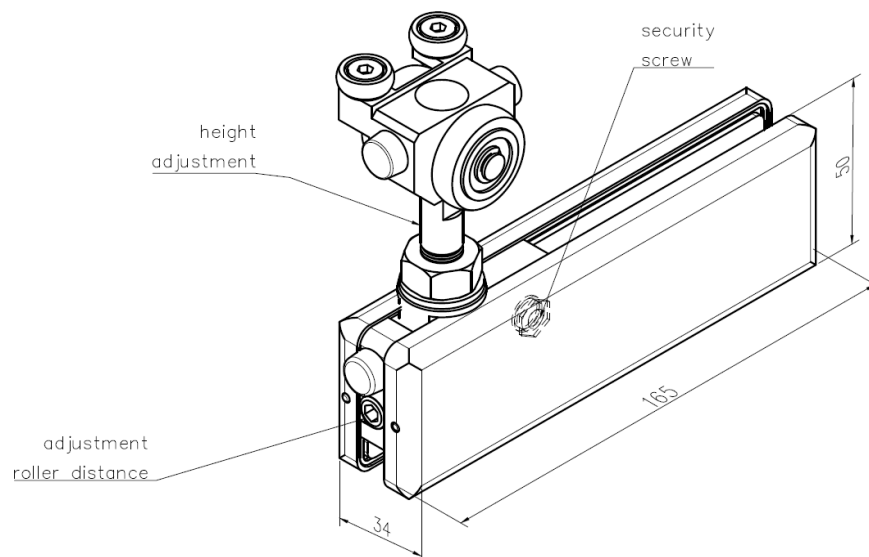

Waagerechte Ausrichtung:

Um die Höhe der Flügel anzupassen, stellen Sie die Schraube der Hauptrolle ein. Lösen Sie die Schraubenmutter und Keilsicherungscheibe, regulieren Sie die Flügelhöhe und ziehen Sie anschließend die Mutter auf der Sicherungscheibe fest.

Um die Installation fertigzustellen, markieren Sie die Position der Bodenbuchse (Art. No. 8-374) und bohren Sie die entsprechenden Löcher in den Boden.

Als letzter Schritt werden die Blenden an den Beschlägen montiert.